

100% z
nerezové
oceli



SX220
Pozice pro čištění - sklopný stůl
Cleaning position - Tip table



SX220
Silikonové těsnění zadního krytu
Silicone water tight joint on back door



SX220

Automatický napínák
pilového pásu
Blade automatic stretcher



Kola
Wheels

Zcela nerezová rukojeť
Entirely stainless steel handle

Odpružené stěrky zajišťují čištění pásu. Lze je odklopit pro snadnou výměnu pásu a čištění pily.

Scrapers on springs to ensure clean the belt. Scrapers be lift off for easy blade replacement and saw cleaning.



Pásové pily SX200 a SX220

Masivní celonerezová konstrukce (nerezová ocel 18-10). Automatické napínání pásu. Posuvné horní vedení pásu automaticky udržují polohu pásu. Velmi snadná údržba. Sklápěcí stůl pro SX220 pro perfektní přístupnost pro čištění. Motor a elektrické komponenty chráněny proti stříkající vodě. Vyhovuje normám CE. Certifikované Adive.

Band saws SX200 and SX220

Entirely stainless steel 18-10. Frame strong thickness perfectly rigid. Automatic blade stretcher. Sliding upper blade guide keeping in automatic position. Very easy to maintain. Tipping table for the SX220 for a perfect accessibility for the cleaning. Motor and electrical components protected against water splash. Complies CE norms. Certified Adive.

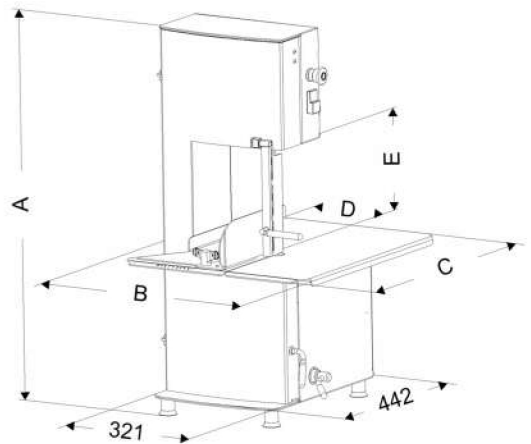

Rozměry
Dimensions

	SX200	SX220
A	874	921
B	510	529
C	571	558
D	188	194
E	245	230

Model Ref	Motor Motor	Řezná kapacita Cutting capacity	Rozměry machine dimension	Pilový pás Blade dimensions	Rychlost pásu Blade speed	Hmotnost Weight	
SX200	0,75 kW	190 x 245 mm	489 x 571 x 874 mm s podstavcem 489 x 571 x 1 350 mm	1 640 x 16 mm	15 m/s	52 kg 72 kg	Přítlačné rameno Articulated push
SX220	1,1 kW	200 x 230 mm	508 x 638 x 22 mm s podstavcem 508 x 638 x 1 400 mm	1 740 x 16 mm	17 m/s	70 kg 90 kg	Přítlačné rameno Articulated push