



Vakuové baličky

# ASTORR 416 & 421 ASTORR 570



**Dadaux**  
CZECH REPUBLIC



Záruka 3 roky  
na vývěvu  
Pump warranty 3 years



Příplatková  
výbava



Podstavec s koly  
Table with castors



Táč pro instalaci  
tekutých produktů  
Tray for installing  
liquid products



Vakuové baličky

## ASTORR 416 & 421

**Vakuové baličky ASTORR 416 a 421 jsou ideálním řešením pro balení masa, klobás, sýrů, ryb...  
Baličky jsou využívány v profesionálních kuchyních pro balení potravin do vrných sáčků.**  
Packaging machines ASTORR 416 and 421 are ideal for preserving meat, sausages, cheese, fish...  
They are also used in professional kitchens for sealling cooking bags.

- Digitální ovládací panel umožňuje ovládat hodnotu vakua a dobu svařování  
The digital programmer makes it possible to Control the void rate and the sealling time
- Celonerezová konstrukce bez komory zaručuje maximální hygienu a snadné čištění baliček  
The conception 100% in stainless steel and without tank makes the vacuum machines hygienic and easy to clean
- Možnost uložení až 20 programů  
Possibility to store 20 programs
- Tavné lišty s 2 tavnými dráty (tavný a řezací drát, na vyžádání 2 tavné dráty)  
Sealling bars with 2 resistors (sealling + cutting, or on request, 2 sealling resistors)
- Vysoce kvalitní německá vývěva Becker  
High quality Becker pump (Germany)
- Pomalé obnovení tlaku v komoře  
Slow atmosphere release

### Příplatková výbava - Options:

- Dávkování inertního plynu  
- Injection of neutral gas
- Víko s okénkem  
- Cover with window
- Podstavec s koly  
- Table with castors
- Táč pro instalaci tekutých produktů  
- Tray for installing liquid products
- Tiskárna štítků  
- Label printer
- Vakuový sensor s ukazatelem stavu vakua  
- Void-rate display with a vacuum sensor

100% z  
nerezové  
oceli



Záruka 3 roky  
na vývěvu  
Pump warranty 3 years



## Vakuová balička ASTORR 570

**Stroj s velkou objemnou komorou, Vysoká kvalita konstrukce Vysoce kvalitní vývěva.**  
Machine that offers high capacities. High-quality construction. High-end pump

**Standardní výbava** - Standard configuration:

- 2 Paralelní tavné lišty na pravé a levé straně o délce 500 mm
- 2 Parallel sealing bars on the right and left side of machine - length 550 mm

**Možné konfigurace** - Possible configurations:

- 2 Paralelní tavné lišty vepředu a vzadu o délce 710 mm
- 2 Parallel sealing bars on the front and the back of machine - length 710 mm
  
- 2 kolmé tavné lišty ( Tvar L): 640 x 550 mm
- 2 perpendicular sealling bars ( L shape): 640 x 550 mm

**Příplatková výbava** - Options:

- 4 tavné lišty:  
2 x 550 mm na levé a pravé straně  
2x 640 mm vepředu a vzadu
  
- 4 sealing bars:  
2x 550 mm on the left and right side  
2x 640 mm on the front and back of the machine

**Příplatková výbava** - Options:

- Dávkování inertního plynu  
- Injection of neutral gas
  
- Víko s okénkem  
- Cover with window
  
- Táč pro instalaci tekutých produktů  
- Tray for installing liquid products
  
- Vakuový sensor s ukazatelem stavu vakua  
- Void-rate display with a vacuum sensor

## Vakuové baličky

# ASTORR 416 - 421 & 570

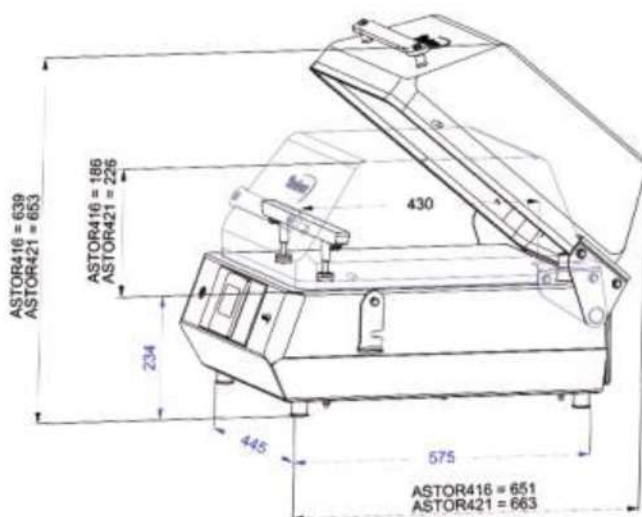

Model Ref	Napětí Tension	Tavná lišta Sealing bar	Vývěva Vacuum pump	Příkon Power	Rozměry komory Useful dimension	Hmotnost Weight
<b>Astorr 416</b>	230 V	420 mm	21 m <sup>3</sup>	0,55 kW	430 x 400 x 160*	70 kg
<b>Astorr 421</b>			21 m <sup>3</sup>			
<b>Astorr 570</b>	400 V	2x 550 m nebo 2x 710 mm nebo 640 x 550 mm	70 m <sup>3</sup>	1,8 kW	666 x 550 x 500	240 kg