



CHLAZENÁ ŘEZAČKA

ZIRCON



Zcela z nerezové oceli 18/10
Chlazené části zaručují maximální hygienu
Porcovač s 5 velikostmi porce

Dadaux
CZECH REPUBLIC



100% z
nerezové
oceli



CHLAZENÁ ŘEZAČKA ZIRCON

Čelónerezová konstrukce (nerezová ocel 18-10): pouzdro, řezná hlava, složení atd. Žádné viditelné šrouby, beze spár, veškeré rohy jsou zakulaceny. Velmi snadné čištění. Chlazená řezná hlava a násypka. Povrchová úprava pískovaná nerezová ocel. Splňuje normy CE. Ovládání pomocí kláves s kontrolkami.

Chlazení

Chlazení pomocí hermetického kompresoru a statického chladu (výměník v přímém kontaktu s chlazenými díly, aby nedocházelo ke ztrátám) Regulace digitálním elektronickým termostatem. Plyn: R134a (Neznečišťující životní prostředí).

Řezné ústrojí: Dvojitě řezné složení H82 (system unger). H82 System unger. Kompletně opracovaná řezná hlava tělo (žádné hrubé části). Plně demontovatelné pro čištění. Kapacita: 300 kg/hod. Třífázový motor 1,1 kW - 230/400 V - 50/60 Hz.

Příplatková výbava:

Jednofázový motor 230V

Porcovač:

5 velikostí: 90-110-130-150-170 gramů. Automatické vypnutí při dosažení hmotnosti. Automatický Start-Stop system. Otevřením dvířek porcovače lze mlít maso bez dávkování.

Refrigerated meat mincer Type ZIRCON

Entirely made of 18-10 stainless steel: housing, body, blade, etc. Monoblock housing. No visible screws, no shee metal seam, all corners are rounded. very easy to clean Cooled body and storage space. Dine glossy stainless steel finish. Complies CE norms. Keyboard control with indicator lamps.

Refrigeration

Refrigeration by means of a hermetic compressor and static cold (exchangers directly in contact with the parts to be refrigerated so as to avoid cold losses.) Regulation by digital electronic thermostat. Gas: R134a (non polluting)

Mincer

H82 System unger. Fully machinated body (no rough parts) dismantlable for cleaning. theoretical rate: 300 kg/hour. Three phase motor 1,1 kW - 230/400 V - 50/60 Hz.

Option

Single phase motor 230V - 50 Hz.

Reconstitution unit:

5 automatic calibers : 90-110-130-150-170 grams. Automatic stop when the weight is reached. Automatic start and stop. Meat in bulk by simple opening of the plexiglass door.

Zircon bez porcovače
Zircon without portionner



Robustní panty zajišťující dobrou údržbu a zabráňující poškození víka

Robust hinges insuring a good maintenance and avoiding damages on the lid.



Jednotlivá konstrukce z nerezové oceli včetně vnitřního pláště a unašeče

Stainless steel monoblock inside sheath with housing and superior plate



Jednoduché složení

Dvojitě složení

Vysoce kvalitní mechanické díly včetně vymezovacího kroužku

Mechanical parts of great quality + tightness ring

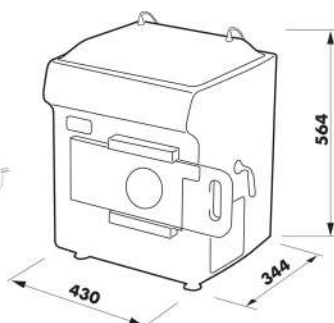

Rozměry
Dimensions

Model Ref	Napětí Tension	Motor Motor	Kapacita Theoretical debit	Objem násypky Hopper capacity	Ø složení Ø Exit	Ø otvorů Ø Exit	Hmotnost Weight
ZIRCON	400 V, 50 Hz	1,1 kW	300 kg/h	5 L	82 mm	Ø 3 mm	65 kg