



FUNKCE PROGRAMOVATELNÉHO PANELU

- Hmotnost porce
- Počet přetočení
- Kalibrace podle hustoty produktu
- Nastavení pauzy mezi porcí a přetáčením
- Nastavení pauzy mezi přetočením a porcí
- Ukazatel zbývajícího díla v narážce
- Dávkování bez přetáčení
- Počítání porcí s automatickým vypnutím při dosažení nastaveného množství
- Automatický provoz (Zapnutí kolenovým spínačem a vypnutí kolenovým spínačem)
- Poloautomatický provoz (Provoz pouze za držení kolenového spínače)
- Panel je možné naprogramovat i do jiných jazyků (na vyžádání)

FUNCTIONS OF PROGRAMMER

- Weight of portions
- Number of twist turns
- Calibration on accordance with the density of product
- Temporization between the portion and the twist
- Temporization between the twist and the portion
- Quantity of material remaining in the tank
- Possibility to proportion without twisting
- Possibility to count the portions with stopping at the target
- Work in automatic (a pulse on the knee peice for starting and stopping cycle)
- Work in semi automatic (keeping of knee piece during the cycle)
- Possibility to get the programming in different languages (on demand)

Model Ref	Napětí Tension	Příkon Motor	Objem Capacity	Hmotnost Weight
TORSADO	400 V	2,6 kW	32 L	380 kg



PÍSTOVÁ NARÁŽKA

TORSADO



Flexibilní použití
 Perfektní kvalita narážení
 Minimalizace protržení přírodních střev

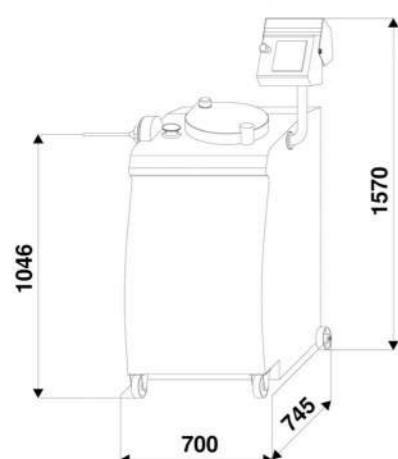

Rozměry
TORSADO



Příslušenství z nerezové oceli
Accessories in stainless steel 18/10



Příplatková výbava
Zahnutá trubice se zpětnou kladkou
pro plnění do sklenic, krabic apod...
Available option
Bend nozzles with antidrop valve

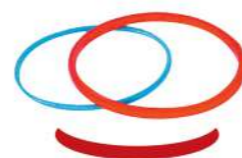

Těsnění víka
Lid gasket

PÍSTOVÁ NARÁŽKA

TORSADO

Narážka Torsado je ideálním strojem pro dávkování a přetáčení s velice přesným dávkováním (+/- 5g)
Celonerezová konstrukce
Dodávání s 3 trubicemi Ø 14-20-30 mm
Ukazatel tlaku
Uzavřený hydraulický okruh
Velice přesné nastavení dávky od 0 po 10 000g.

Nastavitelné množství porcí
Nastavitelný počet přetočení 0 - 10 otáček
Dávkování a kalibrace
Splňuje normy CE
Narážka e konstruovaná i pro použití přírodních střívek
Kadence: 140/150 porcí o hmonosti 50-60 g/min
200 porcí o hmonosti 10 - 20 g/min
Paměť: 60 programů porce/přetáčení
60 programů přetáčení/porce

STUFFER TORSADO

Torsado stuffer is ideal for manufacturing portioned and twisted merguez sausages, it is also very precise (+/- 5 g)
Entirely in stainless steel
Delivered with 3 nozzles Ø 14-20-30 mm
Pressure manometer
Closed hydraulic circuit
The portioner is very precise and adjusted from 0 to 10 000 g.

Programmable number of portions
Programmable twister from 0 to 10 turns
Dasage and calibration
Complies with CE Standards
Natural casing can be used on this machine
Cadence: 140/150 portions of 50-60 g/min
200 portions of 10 - 20 g/min
Memory: 60 programs in portions/twist
60 programs in twist / portion

100% z
nerezové
oceli



Ochranný kryt
Screen protection
against the water



Dotykový panel
s jednoduchým
programováním
Tactile screen
simple and pleasant
programming



Písnice 32 L
32 Litres cylinder